

ISSF



NORGES SKYTTERFORBUND

RIFLEREGLER

FOR

300 m rifle

300 m standardrifle

50 m rifle

10 m luftrifle

Utgave 2009

Gjelder fra 1. juni 2009.

Justert etter ISSFs korreksjoner 1.1.2010.



INNHOLDSFORTEGNELSE

7.1	GENERELT	3
7.2	SIKKERHET	3
7.3	KRAV TIL BANEANLEGG OG SKIVER	3
7.4	UTSTYR OG AMMUNISJON	3
7.5	PROGRAMMER, PROSEDYRER OG KONKURRANSEREGLER	19
7.6	RIFLEØVELSER	21
7.7	DØMMING - Anvisning av treff 300 m	22
7.8	TABELL FOR RIFLEØVELSER	24
7.9	TABELL FOR RIFLESPEKIFIKASJONER	25
7.10	STIKKORDSREGISTER – RIFLEREGLER	26

NB: Når figurer og tabeller inneholder spesifikk informasjon har de samme gyldighet som de nummererte artiklene.

Den originale utgaven av ISSF reglementet er skrevet på engelsk som er ISSFs offisielle arbeidsspråk.

I spørsmål hvor det er tvil eller uenighet, skal juryen legge den engelske tekst til grunn for sine fortolkninger og avgjørelser.

Den norske utgaven er oversatt fra den engelskspråklige originalutgaven. Oversettelse, bearbeidelse og redigering er foretatt av Unni Nicolaysen i 2009, iht. første opptrykk 2008. Korreksjoner er innarbeidet i juni 2010 iht. ISSFs "ERRATA -sheet" av 1.1.2010.



7.1 **GENERELT**

7.1.1 Dette reglementet er en del av ISSFs tekniske regler og gjelder alle rifleøvelser.

7.1.2 Alle skyttere, lagledere og funksjonærer skal være kjent med ISSFs regler og forvise seg om at de følges. Det er den enkelte skytters ansvar å forholde seg til reglene.

7.1.3 Når det i en regel er vist til høyrehendte skyttere, gjelder regelen speilvendt for venstrehendte.

7.1.4 Med mindre en regel gjelder spesielt for manns- eller kvinneøvelser, skal den anvendes likt for begge kjønn.

7.2 **SIKKERHET**

SIKKERHET ER AV STØRSTE BETYDNING

Jfr. Tekniske Regler – Del 6

7.3 **KRAV TIL BANEANLEGG OG SKIVER**

Krav til skiver og baneanlegg finnes i Tekniske Regler - Del 6.

7.4 **UTSTYR OG AMMUNISJON**

Jfr. Tekniske Regler – Del 6

7.4.1 **Generelle krav til rifler**

7.4.1.1 **Pistolgrep.** Grepet for høyre hånd skal ikke være konstruert slik at det hviler på remmen eller på venstre arm.

7.4.1.2 **Løp** og løpsforlengere må ikke være perforerte. Andre konstruksjoner eller innretninger i løpet eller løpsforlenger enn rifling og kamring for patronen eller kulen er forbudt.

7.4.1.2.1 Det er forbudt å bruke rekyldemper og munningsbrems på rifler.

7.4.1.3 **Siktemidler**

7.4.1.3.1 Korrigerende linser og kikkerter må ikke festes til våpenet.

7.4.1.3.2 Skytteren kan bære briller med korrigerende glass og/eller filter.

7.4.1.3.3 Alle siktemidler som ikke inneholder en linse eller et system av linser, er tillatt. Lysfilter kan monteres på for- eller baksiktet, eller begge.

7.4.1.3.4 En skylapp/blender kan festes på riflen eller baksiktet. Skylappen skal ikke være bredere enn 30 mm (A) og ikke rekke lenger til siden enn 100 mm fra sentrum av åpningen i baksiktet (B) fram foran det øyet som ikke brukes til å sikte. På den siden sikteøyet befinner seg kan det ikke brukes skylapp/blender.



7.4.1.3.4.1 Blender/skylapp på baksiktet

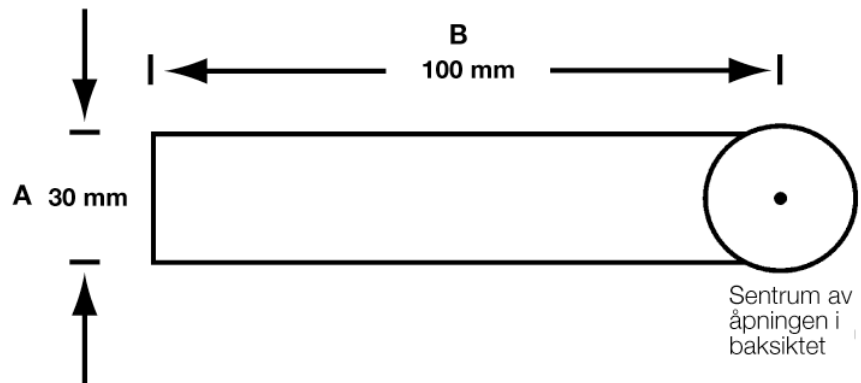

7.4.1.3.5 Et prisme eller speilanordning kan brukes når det skytes fra høyre skulder og siktes med venstre øye eller omvendt, forutsatt at det ikke har forstørrende linse eller linser. Det kan ikke brukes når det skytes fra høyre skulder og siktes med høyre øye eller fra venstre skulder med venstre øye.

7.4.1.4 **Elektroniske avtrekk** er tillatt, forutsatt at:

7.4.1.4.1 alle delene er fast montert og bygget inn i våpenets mekanisme eller skjefte;

7.4.1.4.2 avtrekket betjenes med høyre hånd av en høyrehåndsskytter eller med venstre hånd av en venstrehåndsskytter;

7.4.1.4.3 alle deler er montert når riflen forelegges våpenkontrollen for godkjenning;

7.4.1.4.4 riflen, med alle deler montert, er i samsvar med de reglene for mål og vekt som gjelder for øvelsen.

7.4.1.4.5 **Remmer**

Maksimal rembredde er 40 mm. Remmen skal bare bæres over venstre overarm og derfra være festet til forskjeftet. Remmen skal bare være festet til forskjeftet på ett punkt og må bare passere en side av hånden eller håndleddet. Ingen del av riflen skal berøre remmen eller noe av det som er festet til den, unntatt ved festekroken og håndstopperen.

7.4.2 **Krav til 300 m standardrifle og 10 m luftrifle**

7.4.2.1 Kolbekappen kan være justerbar opp og ned. Det laveste punkt på skjeftet eller kolbekappen, med kolbekappen i absolutt nederste stilling skal ikke være lenger enn 220 mm fra løpets senterlinje. Den kan maksimalt justeres 15 mm til venstre og høyre parallelt med kolbekappens senterlinje i nøytral stilling, ELLER hele kolbekappen (ikke en del av den) kan vris om en vertikal akse. Det er ikke tillatt å vri kolbekappen om en horisontal akse.



7.4.2.1.1

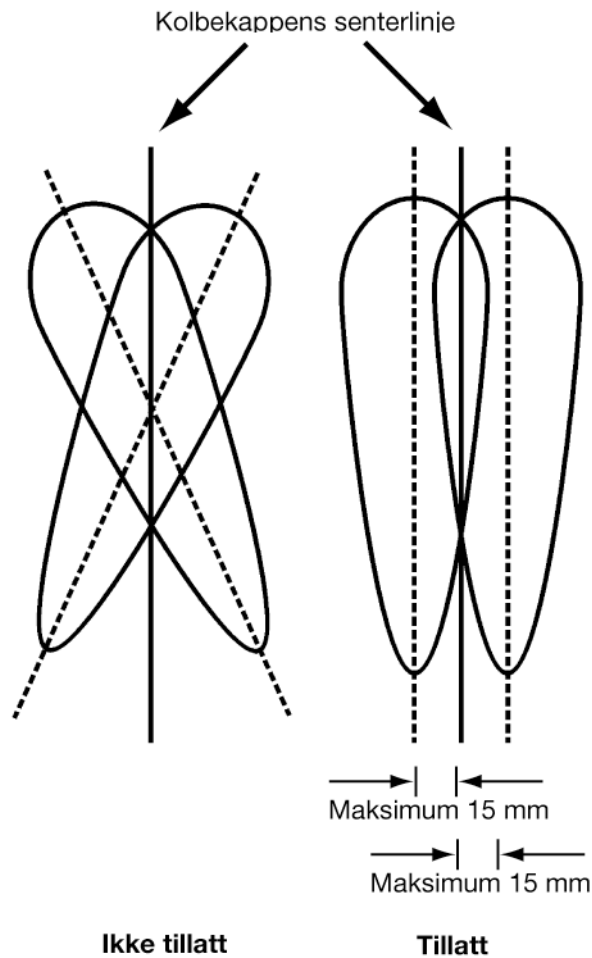

7.4.2.2

Tommelfingerhull, tommelfingerstøtte, håndhylle, håndstøtte og libeller er forbudt. Hvis skjettet er mindre enn de tillatte maksimumsmål i noen retning, kan det bygges på til de mål som er vist i Tabell for riflemål. All påbygging skal være innenfor de tillatte mål. Ikke i noe tilfelle kan pistolgrepet eller forskjettet være ortopedisk formet.

7.4.2.2.1

Materiale som gir forbedret grep skal ikke påføres forskjette, pistolgrep, kolbekappe eller nedre del av skjettet.

7.4.2.2.2

Håndhylle er et framspring eller en utvidelse i forkant eller på siden av pistolgrepet beregnet på å hindre hånden i å gli.

7.4.2.3

Utvendige vekter

7.4.2.3.1

Bare løpsveker med en radius opp til 30mm fra løpets senterlinje er tillatt. Løpsveker må kunne beveges langs løpet.

7.4.2.3.2

Andre vekter må være innenfor de mål som er gitt for skjettet.



7.4.2.4 300 m standardrifle

Alle grovkalibrede rifler som tilfredsstiller spesifikasjonene i Tabell for riflemål og følgende krav:

7.4.2.4.1 Minimum avtrekksvekt er 1500 gram. Avtrekket skal måles med løpet i loddrett stilling. Stikkprøvekontroller av avtrekksvekt skal gjennomføres umiddelbart etter siste serie. Maksimum tre (3) forsøk på å løfte vekten er tillatt. Skyttere hvis rifle ikke består kontrollen skal diskvalifiseres.

7.4.2.4.2 Riflen skal ikke fjernes fra standplass så lenge skyting pågår, med mindre en standplassfunksjonær har gitt tillatelse til det.

7.4.2.4.3 Samme rifle skal brukes i alle stillinger uten endringer. Dette gjelder ikke justering av kolbekappe og håndstopper, skifte av forsiktedeler (korn/lysfilter - (oversetters anm.)) eller side- og høydejustering av baksiktet eller baksiktets øyestykke. Under tilsyn av juryen er det under konkurransen tillatt å ta av kinnstykket for å pusse løpet og fjerne sluttstykket, forutsatt at kinnstykkets plassering ikke endres når det settes på plass.

7.4.2.4.4 Løpets lengde, inkludert eventuell løpsforlenger, målt fra kammeråpningen til det som framtrer som munningen skal ikke være lenger enn 762 mm.

7.4.2.5 10 m luftrifle

7.4.2.5.1 Enhver rifle som drives med komprimert luft eller gass og tilfredsstiller spesifikasjonene i Tabell for riflemål og følgende krav:

7.4.2.5.2 Luftriflesystemets lengde, målt fra bakre del av mekanismen til systemets fremste del skal ikke være lenger enn 850 mm.



7.4.2.6

Tabell for riflemål

Frontsiktet må ikke stikke ut forbi løpsmunningen

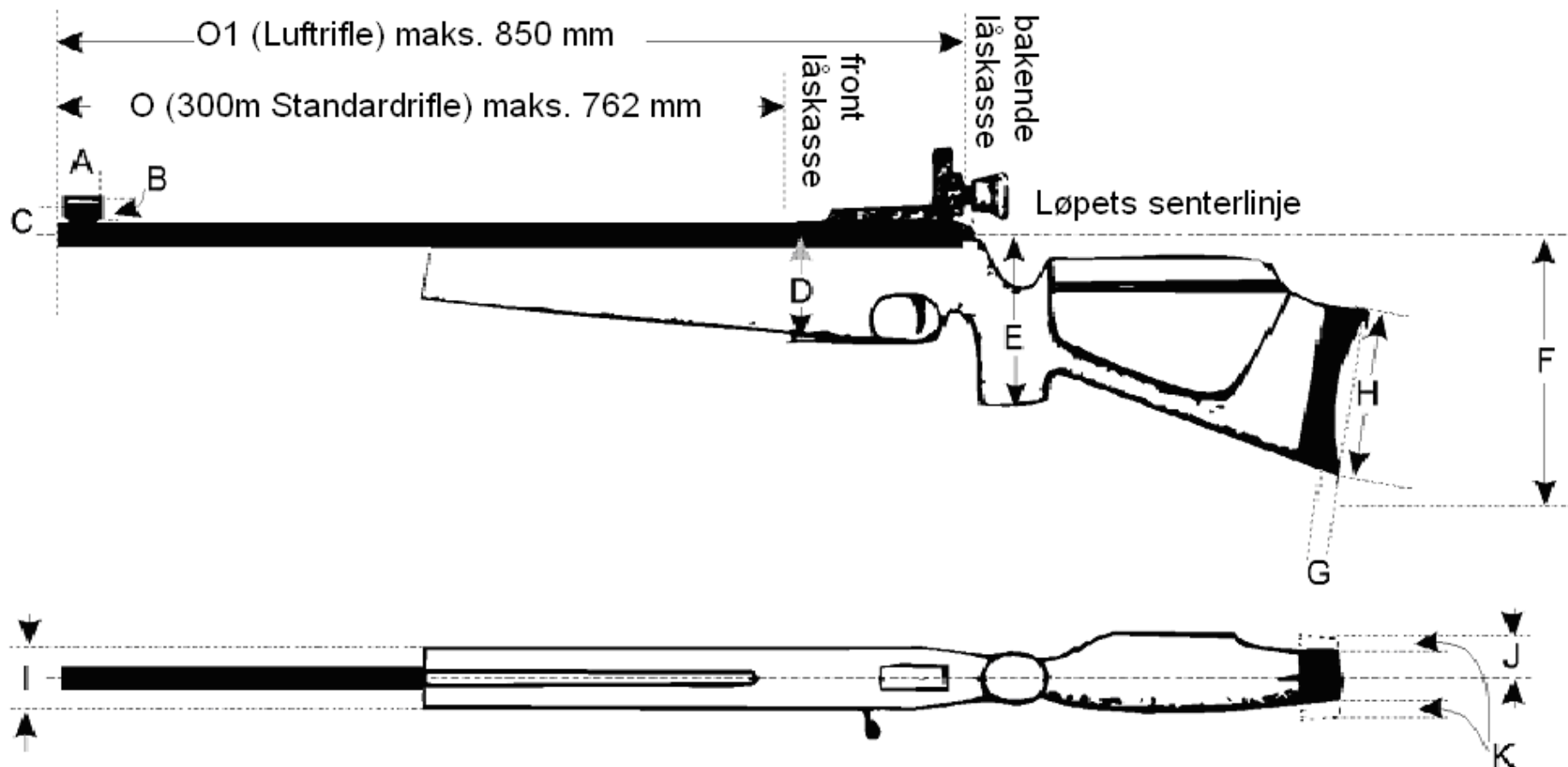



7.4.2.7 Dimensjonene C, D, E, F og J måles fra løpets kjernelinje

		300 m standard- rifle	Luftrifle
A	Lengde på kornhylse	50 mm	50 mm
B	Diameter på kornhylse	25 mm	25 mm
C	Avstand fra senter av hullkornet eller toppen av stolpekornet til løpets senterlinje rett over eller parallellforskjøvet (unntatt for skyttere som bruker høyre skulder og venstre øye)	60 mm	60 mm
D	Høyde på fremre del av forskjeflet	90 mm	90 mm
E	Laveste punkt på pistolgrepet	160 mm	160 mm
F	Laveste punkt på skjeflet eller kolbekappen, med kolbekappen i absolutt nederste tillatte stilling	220 mm	220 mm
G	Dybde på kolbekappens krumming	20 mm	20 mm
H	Maksimal lengde på kolbekappen	153 mm	153 mm
I	Total tykkelse (bredde) på forskjeflet	60 mm	60 mm
J	Bredde på kinnstykket fra løpets senterlinje	40 mm	40 mm
K	Kolbekappens avvik til venstre og høyre fra senterlinjen	15 mm	15 mm
L	Avtrekksvekt. "Snellert" er forbudt	Minimum 1500 gram	Fri
M	Vekt med siktemidler (og håndstopper 300 m)	5.5 kg	5.5 kg
N	Forsiktet må ikke stikke fram foran det som framtrer som riflemunningen på 300 m standardrifle eller luftrifle	Må ikke stikke fram	Må ikke stikke fram
O	Standardrifle: Løpets totale lengde (fra munningen til kammeråpningen)	762 mm	---
O1	Luftrifle: Luftriflesystemets totale lengde.	---	850 mm



7.4.3 50 m rifle

Alle rifler som er kamret for 5,6 mm (kal. .22) long rifle randtenningspatroner er tillatt, forutsatt at de tilfredsstiller følgende krav:

7.4.3.1 Vekten av riflen med alt utstyr, inkludert håndstøtte og håndstopper, skal ikke overstige 8 kg for menn eller 6.5 kg for kvinner.

7.4.3.2 Kolbekappe og krok

Kolbekappen kan ha en krok som stikker maksimum 153 mm (A) bakover fra en linje trukket vinkelrett på løpets senterlinje gjennom det dypeste punkt på kolbekappen som normalt hviler mot skulderen. Total utvendig lengde på kroken, målt rundt eventuelle krumninger, skal være høyst 178 mm (B).

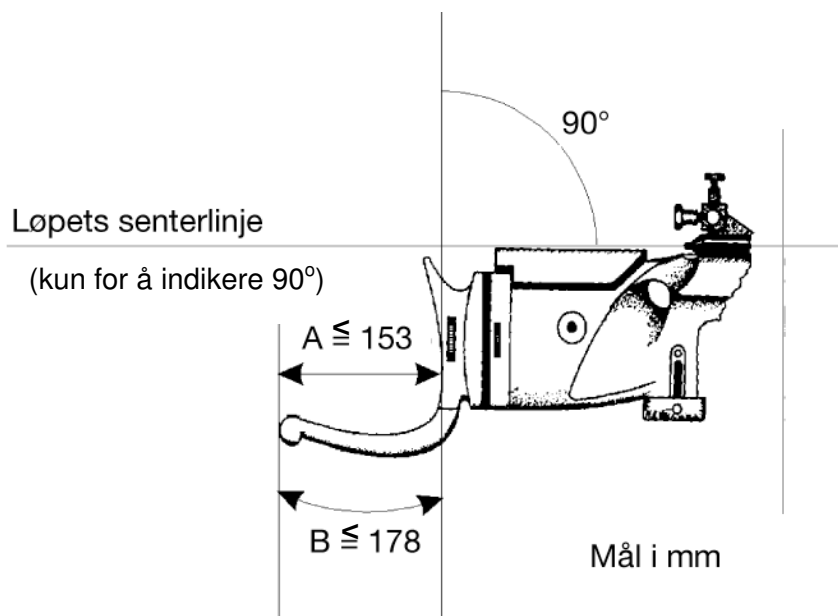

7.4.3.3 Håndstøtte

Som håndstøtte regnes alt som er festet til eller er bygget på undersiden av forskjeftet og som gjør det lettere for fremre hånd å holde riflen. Håndstøtten skal ikke stikke lenger ned under løpets senterlinje enn 200 mm.

7.4.3.4 Flere enn en (1) rifle eller rifledeler kan brukes.

7.4.4 300 m rifle

Samme som for 50 m rifle (menn og kvinner). Jfr. Tabell for riflespesifikasjoner.



7.4.5

Ammunisjon

Rifle	Kaliber	Andre spesifikasjoner
50 m	5.6 mm (.22")	Long rifle randtenningspatroner. Bare prosjektiler av bly eller tilsvarende bløtt materiale er tillatt.
10 m	4.5 mm (.177")	Prosjektiler i hvilken som helst form laget av bly eller annet bløtt materiale er tillatt.
300 m	Maksimum 8 mm	All slags ammunisjon som kan avfyres uten fare for skyttere eller banefunksjonærer. Sporlys, panserbrytende og brannstiftende ammunisjon er forbudt.

7.4.6

Regler for bekledning

7.4.6.1

Utstyr og klær kan kontrolleres en gang for alle i et ISSF verdensmesterskap eller en world cup konkurranse. Attestasjon (plombering – oversetters kommentar) fra utstyrskontrollen må forbli på kontrollert utstyr for fremvisning. Kontrollert utstyr og klær som senere endres må kontrolleres på ny.

7.4.6.2

Skytejakker, bukser og hansker skal være av bøyelig materiale som ikke endrer fysiske egenskaper i særlig grad, dvs. blir stivere, tykkere eller hardere under vanlige skyteforhold. Fôr, polstring og forsterkninger skal tilfredsstillende de samme krav. Fôr og polstring skal ikke være vattert, sydd, limt eller festet til det ytre stoffet på andre steder enn i de vanlige sømmene. Fôr og polstring skal måles som del av plagget.

7.4.6.2.1

Bare én (1) skytejakke, bare ett (1) par skytebukser og bare ett (1) par skytesko kan godkjennes av utstyrskontrollen for hver skytter for alle rifleøvelser i en konkurranse/mesterskap overvåket av ISSF. Har en skytter flere enn en (1) av hver riflebekledningsdel, (jakke, bukse og sko) godkjent av utstyrskontrollen må han oppgi hvilke som skal brukes i den aktuelle konkurransen. Dette hindrer ikke skytteren i å bruke vanlige bukser eller vanlige joggesko i en øvelse eller stilling. En jakke skal kunne brukes i alle tre stillinger (liggende, stående og knestående) og skal tilfredsstillende alle andre spesifikasjoner for å kunne godkjennes for konkurransen. Bekledningsdel(er) som underkjennes av utstyrskontrollen kan legges fram for ny kontroll, hvis de(n) ikke har vært fjernet fra utstyrskontrollrommet. En tredje kontroll kan foretas etter kontroll nummer to hvis ikke bekledningsdelen(e) har vært fjernet fra utstyrskontrollrommet. Underkjennes bekledningsdelen(e) av utstyrskontrollen også tredje (3.) gang kan de(n) ikke legges fram flere ganger og skal merkes slik at det ikke er tvil om at de(n) er underkjent, med mindre endringene gjøres permanent.



7.4.6.2.1.1 Bare en (1) reservejakke- eller bukse kan legges fram. Underkjennes reserveplaggene kan ikke noe spesialplagg brukes som erstatning for dem som er underkjent.

7.4.6.2.1.2 Før og under kontrollene må plaggene ikke behandles med varme eller andre midler. Det kan gjøres permanente endringer. I så fall kan plagget(ene) fjernes fra utstyrskontrollrommet og forevises for ny kontroll.

7.4.6.2.1.3 Manipulering av stoffet etter at det er kontrollert (med spray e.l.) vil bli straffet i samsvar med reglene.

7.4.6.3 Skytesko

Vanlige spasersko, lette joggesko og skytesko er tillatt hvis de tilfredsstiller følgende krav:

7.4.6.3.1 Overlæret (over sålen) skal være av mykt, bøyelig og smidig materiale, ikke tykkere enn 4 mm, alt fôr medregnet, målt på en plan flate som f.eks. punkt D vist på skofiguren.

7.4.6.3.2 Sålen skal være bøyelig under tåballen.

7.4.6.3.3 Høyden på skoen fra gulvet til høyeste punkt (mål C i tabell for skytesko) skal ikke være mer enn 2/3 av lengden på skoen (mål B + 10 mm).

(Eksempel: Hvis skoen er 290 mm (B) + 10 mm (E) og hele lengden er 300 mm kan den ikke være høyere enn 200 mm (C)).

7.4.6.3.4 De skoene skytteren bruker, skal utvendig være et par som hører sammen, men jfr. tabell for skytesko.



7.4.6.3.4.1 Skofigur

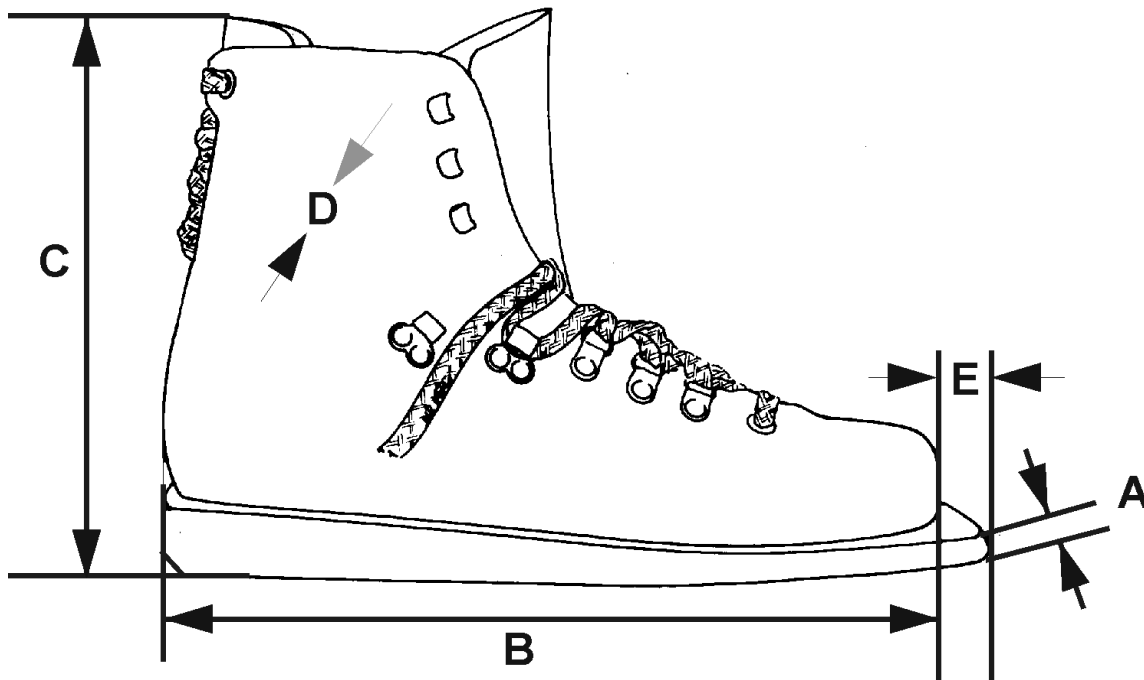

A.	Maksimal såleykkelse ved tåen: 10 mm
B.	Total lengde: I samsvar med skytterens fot.
C.	Maksimal skohøyde: Må ikke overstige to tredeler ($2/3$) av $(B+10\text{ mm})$.
D.	Overlærrets maksimale tykkelse: 4 mm.
E.	Skosålen må ikke stikke fram mer enn 10 mm foran på sko, og kan være skåret i vinkel på en eller begge såler. Ingen annen utvidelse av sålen i lengde eller bredde er tillatt.



7.4.6.4 Måleinstrumenter

7.4.6.4.1 Tykkelse

Apparat som brukes til å måle tykkelsen på klær og sko skal ha en målenøyaktighet på en tidels millimeter (0.1 mm). Målene skal tas med en belastning på 5 kg. Apparatet skal ha to (2) motstående runde flater med diameter 30 mm.



7.4.6.4.1.1 Tykkelse – Tabell

		Jakker Bukser	Sko	Hansker	Under- tøy
	enkel tykkelse	2.5 mm	4.0 mm	—	2.5 mm
	dobbel tykkelse	5.0 mm	—	—	5.0 mm
	total tykkelse	—	—	12.0 mm	—
Forsterkninger	enkel tykkelse	10.0 mm	—	—	—
Forsterkninger	dobbel tykkelse	20.0 mm	—	—	—



7.4.6.4.2 Stivhet – Stivhet i bekledning måles med et egnet instrument som er godkjent av ISSF.

7.4.6.4.2.1 Stivhet

Apparat som brukes til å måle stivhet i bekledning skal ha en målenøyaktighet på en tidels (0.1) millimeter og ha følgende dimensjoner:

A	Målesylinder	=	60 mm i diameter
B	Målevekt	=	1000 g (inkludert grep og måleplate C)
C	Måleplate	=	20 mm i diameter
D	Digital visning		Viser i 0.1 mm
E	Avrundingen av kantene på måleplaten (C) og målesylinderen (A) skal ikke ha større radius enn maksimum 0.5 mm.		

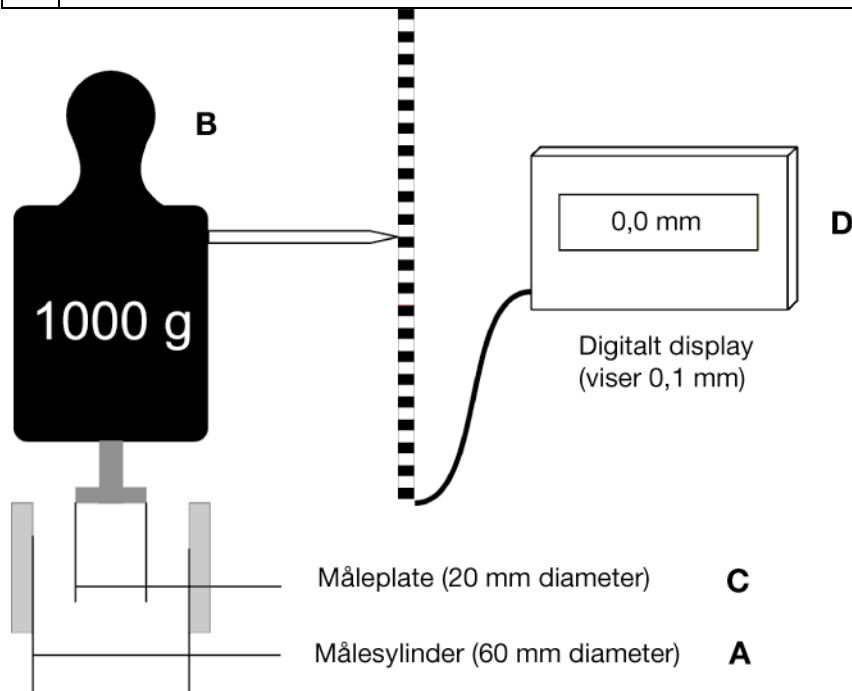

7.4.6.4.2.2 Målevekt "B" presser måleplate "C" mot stoffet/materialet, som er lagt plant på målesylinder "A" uten å være strukket. Hvis målesylinderen trykkes ned minst 3 mm (digital rute "D" = 30) er materialet godkjent.

7.4.6.4.2.3 Hvis digitalruten viser et lavere tall enn 3.0 er materialet for stivt.

7.4.6.4.2.4 Oppfølgingskontroller etter konkurransen (i olympiske øvelser etter kvalifiseringen) skal utføres av utstyrskontrollører under oppsyn av juryen. Ansvarlig for oppfølgingskontroller må forsikre seg om at så mange som mulig av finalistene blir kontrollert, sammen med noen få tilfeldig utvalgte.

7.4.6.4.2.5 Kontrollen vil bli utført umiddelbart etter at skytteren har avsluttet konkurransen. Underkjent bekledning vil bli kontrollert på ny etter første kontroll. Hvis et eller flere plagg underkjennes andre gang skal skytteren diskvalifiseres.



7.4.6.4.2.6 Før og under oppfølgingskontrollene må plaggene ikke behandles med varme eller andre midler med midlertidig eller permanent virkning.

7.4.7 Skytejakken

7.4.7.1 Bolen og ermene på jakken, fôret medregnet, skal være høyst 2,5 mm i enkel tykkelse og 5 mm lagt dobbelt over alt der plane flater kan måles. Jakken skal ikke rekke lenger enn til underkant av knyttneven. (Jfr. tabell for skytejakker).

7.4.7.2 Jakken skal bare kunne lukkes med midler som ikke er justerbare, f.eks. knapper eller glidelås. Lukningen skal ikke ha mer enn 100 mm overlapping, (jfr. tabell for jakker). Jakken skal henge løst på skytteren, dvs. at jakken må kunne overlappes med minst 70 mm ved normal lukning, målt fra midten av knappen til ytterkant av knappullet. Målene tas med armene langs siden, enten manuelt eller med et måleinstrument med spennkraft fra 6kg til 8kg, laget for formålet og godkjent av ISSF. Området rundt knappullet er begrenset til maksimum 12 mm og kan være tykkere enn de tillatte 2.5 mm.

7.4.7.3 Alle stropper, lisser, snøringer, sømmer eller andre innretninger som kan anses som kunstig støtte, er forbudt. Det er likevel tillatt å ha en glidelås, eller høyst to stropper for å holde på plass løst stoff i området rundt skulderputen (jfr. tabell for jakker). Det er ikke tillatt med flere glidelåser eller andre lukke- eller strammeinnretninger enn de som er spesifisert i disse regler og illustrasjoner.

7.4.7.4 Ryggstykket kan bestå av flere enn ett stykke, forutsatt at dette ikke stiver opp eller reduserer bøyeligheten i jakken. Alle deler av ryggstykket skal være innenfor grenseverdien for tykkelse på 2.5 mm, målt på en plan flate. Alle deler skal være innenfor grenseverdien for stivhet.

7.4.7.5 I liggende og knestående stilling skal ermet på skytejakken ikke rekke forbi håndleddet på den armen remmen er festet til, og ermet skal ikke legges mellom hånden eller hansken og forskjeftet når skytteren er i skytestilling.

7.4.7.6 Materiale som brukes til borrelåser, klebrig eller flytende stoff eller spray kan ikke påføres på utsiden eller innsiden av jakke, forsterkninger eller sko og/eller gulv eller utstyr. Det er tillatt å "rubbe" stoffet i jakken. Overtredelser vil bli straffet i samvar med reglene.

7.4.7.7 Skytejakker kan ha forsterkninger, men bare på utsiden og med følgende begrensninger:

7.4.7.7.1 Maksimal tykkelse, medregnet jakkestoff og alt fôr er 10 mm i enkel tykkelse og 20 mm lagt dobbelt.

7.4.7.7.2 Forsterkninger som ikke er bredere enn halve (1/2) omkretsen av ermet, kan festes på begge albuer. På den armen som remmen er festet til, kan forsterkningen rekke fra overarmen til et punkt 100 mm fra ermekanten. Forsterkningen på den andre armen skal ikke være lenger enn 300 mm.



7.4.7.7.3 For å hindre remmen i å gli kan det festes en krok, hempe, knapp eller lignende innretning til yttersiden av ermet eller skuldersonnemen på den armen som remmen er festet til.

7.4.7.7.4 Forsterkninger på den skulderen kolbekappen hviler mot, skal ikke måle mer enn 300 mm i noen retning (jfr. tabell for jakker).

7.4.7.7.5 Innvendige lommer er forbudt. Bare en utvendig lomme er tillatt, plassert foran på høyre side (foran på venstre side for venstrehendte skyttere) av jakken.

7.4.7.7.6 Maksimal størrelse på lommen er 250 mm fra jakkens nedre kant og 200 mm bredde.

7.4.7.7.7

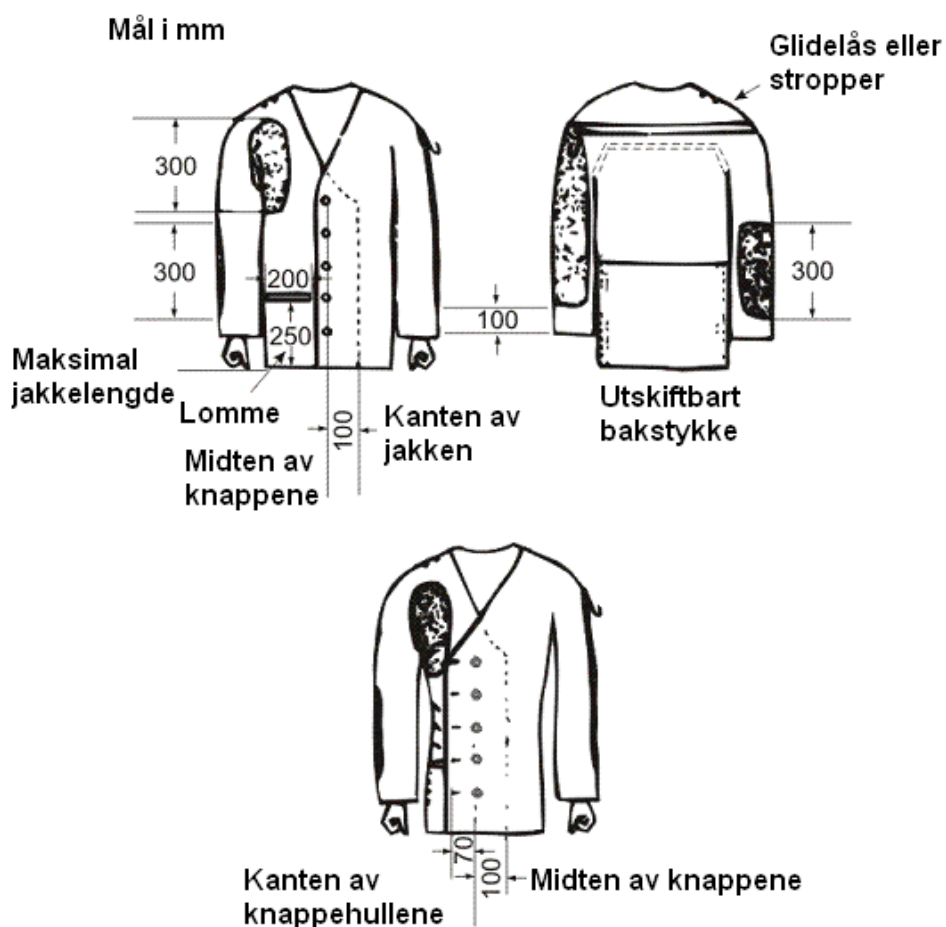



7.4.7.8 Skytebukser

- 7.4.7.8.1** Buksen, fôret medregnet, skal være høyst 2.5 mm i enkel tykkelse og 5 mm lagt dobbelt over alt der plane flater kan måles. Overkanten av buksene skal ikke være tilpasset eller bæres høyere på kroppen enn 50 mm over hoftekammen. Alle snorer, glidelåser eller festemidler for å stramme buksene rundt ben eller hofter er forbudt. For å holde buksene oppe kan bare brukes et vanlig belte med høyst 40 mm bredde og 3 mm tykkelse, eller bukseseler. Brukes belte i stående stilling må ikke spennen eller festeordningen brukes til å støtte venstre arm eller albue. Beltet skal ikke legges dobbelt, tredobbelt e.l. under venstre arm eller albue. Hvis buksene har linning, kan den ikke være mer enn 70 mm bred. Hvis linningen er tykkere enn 2.5 mm tillates ikke bruk av belte. Hvis det ikke brukes belte er den absolutt maksimale tykkelse på linningen 3.5 mm. Beltestropper kan ikke være mer enn 20mm brede. Buksene kan lukkes med en hekte med inntil fem (5) hemper, inntil fem (5) trykknapper, liknende lukkeinnretning eller borrelås som ikke må bestå av flere lag. Bare en type lukkeinnretning er tillatt. Borrelås kombinert med andre lukkeinnretninger er forbudt. Buksene må henge løst rundt bena. Hvis skytteren ikke bruker spesielle skytebukser, kan vanlige bukser brukes såfremt de ikke gir kunstig støtte til noen del av kroppen.
- 7.4.7.8.2** Glidelåser, knapper, borrelås eller lignende ikke justerbare feste- eller lukkeinnretninger kan brukes på buksene, men bare på følgende steder:
- 7.4.7.8.2.1** En type feste- eller lukkeinnretning foran for å åpne og lukke gylfen. Gylfen må ikke rekke lenger enn til skrittet. Åpninger som ikke kan lukkes er tillatt.
- 7.4.7.8.2.2** I tillegg er bare en lukkeinnretning tillatt på hvert bukseben. Åpningen (lukkeinnretningen) skal ikke begynne nærmere enn 70 mm fra overkant av buksene. Den kan imidlertid gå til nederst på buksebenet. (Jfr. tabell for jakker og bukser). En lukkeinnretning er tillatt enten foran på låret eller bak på benet, men ikke begge steder på samme ben.
- 7.4.7.8.2.3** Forsterkninger kan festes til setet og begge knær på buksene. Setelappen skal ikke være bredere enn hoftene, og bare så høy at den dekker de vanlige slitepunktene på skytterens sete. Knelapper skal ikke være lenger enn 300 mm, og ikke bredere enn halve omkretsen av buksebenet. Tykkelsen på forsterkninger, inkludert buksestoff og alt fôr, skal ikke overstige 10 mm i enkel tykkelse (20 mm i dobbelt). Lommer er forbudt.



7.4.7.8.2.4

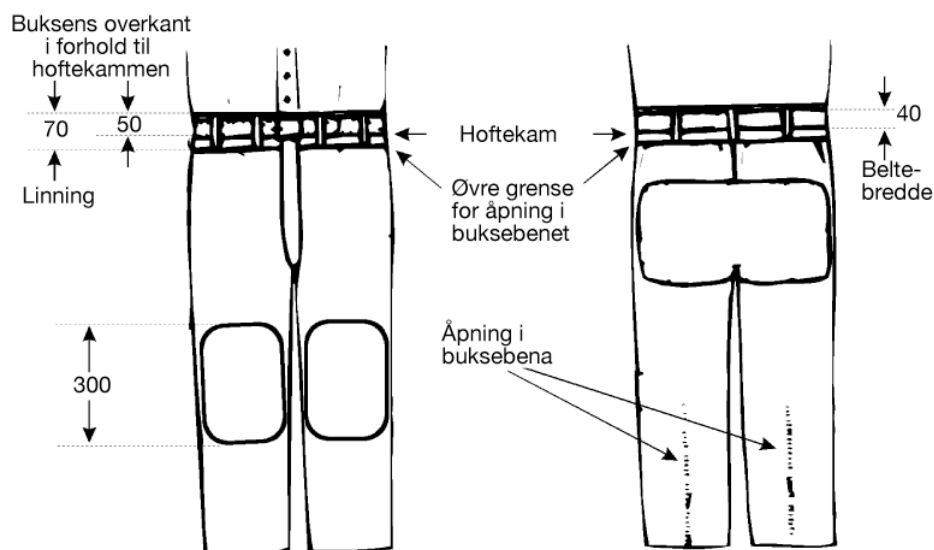

7.4.7.9 Skytehansker

7.4.7.9.1 Tykkelsen skal ikke være over 12 mm når for- og bakside måles sammen hvor som helst utenom sømmer og sammenføyninger.

7.4.7.9.2 Hansken skal ikke rekke lenger enn 50 mm over håndleddet, målt fra midten av leddknoken. (Jfr. hanskefigur). Stropper eller andre lukkeinnretninger ved håndleddet er forbudt. For å få hansken på kan en del rundt håndleddet være elastisk, men hansken må forbli romslig rundt håndleddet.

7.4.7.9.3

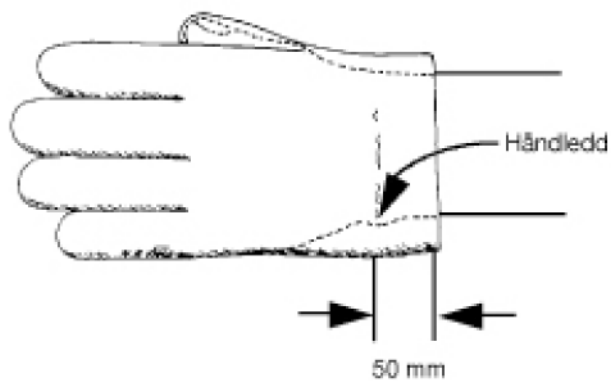

7.4.7.10 Skytterens undertøy

7.4.7.10.1 Tøy som bæres under skytejakken, skal ikke være tykkere enn 2,5 mm i enkel tykkelse eller 5 mm dobbelt. Det samme gjelder alt tøy som bæres under skytebuksene.

7.4.7.10.2 Bare vanlig undertøy og/eller treningstøy som ikke hindrer eller på en urimelig måte begrenser skytterens bevegelighet i ben, kropp eller armer er tillatt under skytejakken og/eller skytebuksen. Alt annet undertøy er forbudt.



7.4.7.11 Tilbehør

7.4.7.11.1 Kikkerter

For å lokalisere skudd og bedømme vind er det i 50 m og 300 m øvelsene tillatt å bruke kikkert som ikke er festet til riflen.

Nasjonalt: Tillatt på 10 m og 15 m baner der det ikke er skivetrekk eller elektroniske skiver.

7.4.7.11.2 Riflestøtter

Det er tillatt å bruke en støtte å hvile riflen på, forutsatt at den ikke er høyere enn skytterens skulder når han står normalt. I stående stilling må ikke stativet plasseres foran skytebordet. En knepølle kan brukes til å støtte riflen på mellom skuddene. Det må vises aktsomhet når riflen støttes slik at den ikke er til ulempe for skyttere på standplassene ved siden av. For å ivareta sikkerheten skal skytteren holde riflen også når den hviler på støtten.

7.4.7.11.3 Skytekoffert eller bag

Skytekofferten/bagen skal ikke plasseres foran skytterens fremre skulder på standplass. I stående skyting kan likevel skytekofferten/bagen, et bord eller et stativ brukes til å hvile riflen på mellom skuddene. Skytekofferten/bagen, bordet eller stativet må ikke være slik av størrelse eller utforming at det er til ulempe for skyttere på tilstøtende standplasser, eller gir skjerming for vind.

7.4.7.11.4 Knepølle

Det er bare tillatt å bruke en sylinderformet pølle ved skyting i knestående stilling. Den skal være høyst 25 cm lang og 18 cm i diameter og laget av mykt og smidig materiale. Det er ikke tillatt å forme pøllen med lisser eller andre innretninger.

7.5 PROGRAMMER, PROSEDYRER OG KONKURRANSEREGLER

7.5.1 Stillinger

7.5.1.1 Liggende

7.5.1.1.1 Skytteren kan ligge rett på standplassgulvet eller på skytematten.

7.5.1.1.2 Han kan også bruke matten til å støtte albue på.

7.5.1.1.3 Han skal ligge utstrakt på standplassen med hodet mot skiven.

7.5.1.1.4 Riflen skal holdes med begge hender og en skulder.

7.5.1.1.5 Kinnnet kan legges inn til skjefftet.

7.5.1.1.6 Riflen kan støttes av remmen, men forskjefftet bak venstre hånd må ikke berøre skytejakken.

7.5.1.1.7 Ikke noen del av riflen skal berøre remmen eller det som er festet til den.



- 7.5.1.1.8** Riflen skal ikke berøre eller hvile mot noe annet punkt eller annen gjenstand.
- 7.5.1.1.9** Begge underarmene og ermene på skytejakken nedenfor albuen skal være synlig løftet over gulvet på standplassen.
- 7.5.1.1.10** Underarmen på den armen remmen er festet til (venstre arm), skal ha en vinkel på minst 30 grader til horisontalplanet, målt fra underarmens akse (senterlinje (oversetter anm.)).
- 7.5.1.1.11** Høyre hånd og/eller arm må ikke berøre venstre arm, skytejakken eller remmen.
- 7.5.1.2** **Stående**
- 7.5.1.2.1** Skytteren skal stå fritt, med begge føtter på standplassgulvet eller på skytematten, uten noen annen støtte.
- 7.5.1.2.2** Riflen skal holdes med begge hender og skulderen (øvre, høyre del av brystet) eller overarmen, nærmest skulderen og den delen av brystet som er nærmest høyre skulder.
- 7.5.1.2.3** Kinnet kan legges inn til skjeftet.
- 7.5.1.2.4** Riflen må ikke berøre jakken eller brystet utenfor området som utgjør høyre skulder og høyre del av brystet.
- 7.5.1.2.5** Venstre overarm og albu kan støttes mot brystet eller hoften. Hvis skytteren bruker belte skal ikke spennen eller festeordningen brukes som støtte for venstre arm eller albue.
- 7.5.1.2.6** Riflen må ikke berøre, eller hvile mot noe annet punkt eller gjenstand.
- 7.5.1.2.7** Det kan brukes en håndstøtte, men ikke i 300 m standardrifle- eller luftrifleøvelsene.
- 7.5.1.2.8** Håndstopper/remfeste er ikke tillatt i denne stillingen i 300 m standardrifle- og luftrifleøvelsene.
- 7.5.1.2.9** I denne stillingen er bruk av rem forbudt.
- 7.5.1.2.10** Høyre hånd må ikke berøre venstre hånd, venstre arm eller venstre erme på skytejakken.
- 7.5.1.3** **Knestående**
- 7.5.1.3.1** Skytteren kan berøre gulvet på standplassen med høyre fots tå, høyre kne og venstre fot.
- 7.5.1.3.2** Riflen skal holdes med begge hender og høyre skulder.
- 7.5.1.3.3** Kinnet kan legges inn til skjeftet.
- 7.5.1.3.4** Venstre albue skal støttes på venstre kne.
- 7.5.1.3.5** Albueleddet skal ikke være mer enn 100 mm foran eller 150 mm bak kneskålen.
- 7.5.1.3.6** Riflen kan støttes av remmen, men forskjeftet bak venstre hånd må ikke berøre skytejakken.



- 7.5.1.3.7 Ingen del av riflen skal berøre remmen eller det som er festet til den.
- 7.5.1.3.8 Riflen skal ikke berøre eller hvile mot noe annet punkt eller annen gjenstand.
- 7.5.1.3.9 Hvis knepøllen legges under høyre fots vrist, skal ikke foten vris i mer enn 45 grader.
- 7.5.1.3.10 Hvis knepøllen ikke brukes, kan foten vris i hvilken som helst vinkel. Dette betyr at også siden av foten og leggen kan berøre gulvet på standplassen.
- 7.5.1.3.11 Ingen del av låret eller setet skal berøre gulvet på standplassen eller skytematten noe sted.
- 7.5.1.3.12 Bruker skytteren skytematten kan han knele helt eller ha ett eller to av tre kontaktpunkter (tå, kne, fot) på den.
- 7.5.1.3.13 Skytteren kan bare ha buksene og undertøyet mellom setet og hælen. Jakken eller annet utstyr kan ikke legges mellom disse to punktene eller under høyre kne.
- 7.5.1.3.14 Høyre hånd må ikke berøre venstre hånd, venstre arm eller venstre erme på skytejakken eller remmen.

7.6 RIFLEØVELSER

Jfr. tabell for rifleøvelser, 7.8.

- 7.6.1 **Rifleøvelsene** bør organiseres i rekkefølgen 10 m, 50 m og 300 m, men når det skytes 300 m-øvelser skal de alltid skytes etter 10 m og 50 m øvelsene.
- 7.6.2 **Trestillingsøvelsene** 50 m og 300 m skal skytes i følgende rekkefølge: **Liggende – Stående – Knestående**
- 7.6.3 **Rifle 3x40**
- 7.6.3.1 Alle skyttere må fullføre den liggende stillingen før stående stilling påbegynnes, og stående stilling fullføres før knestående stilling påbegynnes.
- 7.6.3.2 Pausene mellom stillingene skal være 10 minutter.



7.7 DØMMING –ANVISNING AV TREFF 300 M

7.7.1 Anvisning fra grav

7.7.2 Så snart anviseren får tegn til det, skal han anvisе skuddet.

7.7.2.1 **Anvisning av treff** skal utføres etter følgende system. Så snart anviseren i graven får tegn til anvisning, skal han:

7.7.2.1.1 **senke** skiven;

7.7.2.1.2 **dekke** hullet med en gjennomsiktig klistrelapp og feste en lapp i kontrastfarge oppå for å markere treffpunktet for siste skudd;

7.7.2.1.3 **heve** skiven;

7.7.2.1.4 **vise** treffverdien med anviserspak.

7.7.2.2 Når anviserspak brukes for å vise treffverdier, benyttes en tynn sirkelrund plate med diameter 200 mm til 250 mm som er sort på den ene siden og hvit på den andre. En tynn stav festes til platen, normalt på den hvite siden, 30 mm til 50 mm til høyre for senter.

7.7.2.3 **Treffverdiene** skal angis slik:

7.7.2.3.1 plasseringen av **siste skudd** skal markeres;

7.7.2.3.2 verdiene 1, 2, 3, 4, 5, 6, 7 og 8 skal vises ved at spaken plasseres med **den mørke siden mot standplass** på riktig sted på skive-rammen. Skiven skal være i hevet stilling, som vist på neste figur;

7.7.2.3.3 **er treffet en nier**, skal spaken beveges opp og ned to ganger foran det sorte sikteområdet, med den hvite siden mot standplass;

7.7.2.3.4 **er treffet en tier**, skal spaken beveges to ganger i sirkel med urviseren foran det sorte sikteområdet, med den hvite siden mot standplass, som vist på neste figur;

7.7.2.3.5 et skudd som **ikke treffer skiven**, skal anvises bare ved at den sorte siden av spaken føres tre eller fire ganger sideveis over skiven;

7.7.2.3.6 **er treffet på skiven, men utenfor verdisonene**, skal det først anvises som bom, deretter ved markering av treffpunktet.



7.7.2.3.7 Anvisningsdiagram

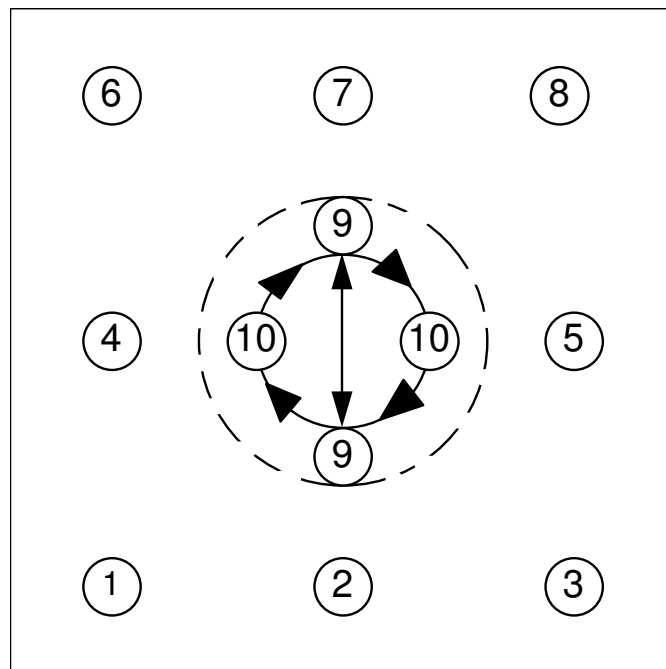

7.7.2.4 Prøveskiven skal være tydelig merket med en sort diagonal stripe i øvre høyre hjørne av skiven. Stripen skal være klart synlig med det blotte øye på vedkommende avstand under normale lysforhold. Når skivene betjenes fra grav, skal prøveskiven ikke vises i det hele tatt mens skytteren avgir konkurranseskudd.



7.8		TABELL FOR RIFLEØVELSER				
Øvelse	Menn/ Kvinner	Ant. sk.	Antall skudd pr. konkurranseskive (papir)	Antall prøveskiver (papir)	Skytetid Skiveskift fra grav eller skivetrekk	Andre systemer
10 m luftrifle	Menn Kvinner	60 40	1	4	1 time, 45 minutter 1 time, 15 minutter	1 time, 45 minutter 1 time, 15 minutter
50 m rifle 3 stillinger	Menn	120	1	hver stilling 4	liggende: 1 time stående: 1 time, 30 minutter knestå.: 1 time, 15 minutter	45 minutter 1 time, 15 minutter 1 time
50 m rifle 3 stillinger	Kvinner	60	1	hver stilling 4	2 timer, 30 minutter	2 timer, 15 minutter
50 m rifle liggende	Menn Kvinner	60 60	1	4	1 time, 30 minutter	1 time, 15 minutter
300 m rifle 3 stillinger	Menn	120	10	hver stilling 1	liggende: 1 time, 15 minutter stående: 1 time, 45 minutter knestå.: 1 time, 30 minutter	45 minutter 1 time, 15 minutter 1 time
300 m rifle 3 stillinger	Kvinner	60	10	hver stilling 1	2 timer, 30 minutter	2 timer, 15 minutter
300 m rifle liggende	Menn Kvinner	60 60	10	1	1 time, 30 minutter	1 time, 15 minutter
300 m standardrifle 3 stillinger	Menn	60	10	hver stilling 1	2 timer, 30 minutter	2 timer, 15 minutter

NB: Forberedelsestiden starter 10 minutter før den starttiden som er offentliggjort i programmet.



7.9						
TABELL FOR RIFLESPEKIFIKASJONER						
Øvelse	Maksimal vekt	Avtrekk	Maksimal lengde på løp/system	Ammunisjon	Tommelfingerhull- og støtte, håndstøtte, håndhulle, libelle	Andre spesifikasjoner
10 m luftrifle	5.5 kg (menn/kv.)	Ikke snellert-avtrekk	850 mm (system)	4,5 mm (.177")	Ingen	Ingen tofot
50 m rifle 3 stillinger og liggende	8.0 kg (menn)	Ingen restriksjoner	Ingen restriksjoner	5.6 mm (.22") Long Rifle	Ja – håndstøtte bare i stående	
50 m rifle 3 stillinger og liggende	6.5 kg (kvinner)	Ingen restriksjoner	Ingen restriksjoner	5.6 mm (.22") Long Rifle	Ja – håndstøtte bare i stående	
300 m rifle 3 stillinger og liggende	8.0 kg (menn)	Ingen restriksjoner	Ingen restriksjoner	Maximum 8 mm	Ja – håndstøtte bare i stående	Maksimal bredde på miragebåndet = 60 mm.
300 m rifle 3 stillinger og liggende	6.5 kg (kvinner)	Ingen restriksjoner	Ingen restriksjoner	Maximum 8 mm	Ja – håndstøtte bare i stående	Maksimal bredde på miragebåndet = 60 mm.
300 m standardrifle 3 stillinger	5.5 kg (menn)	Ikke snellert-avtrekk Minste avtrekksvekt: 1500g	762 mm (løp)	Maximum 8 mm	Ingen	Maksimal bredde på miragebåndet = 60 mm. Ingen støttefot eller støtte påmontert riflen.
NB: Riflen skal veies med alt tilbehør (inkludert håndstøtte og håndstopper, hvis det brukes).						



7.10 STIKKORDSREGISTER

10 m luftrifle	7.4.2.5
300 m rifle	7.4.4
300 m standardrifle	7.4.2.4
50 m rifle	7.4.3
50 m rifler for menn / kvinner	7.4.3.1
Ammunisjon	7.4.5
Antall skytejakker, skytesko og skytebukser	7.4.6.2.1
Anvendelse av reglene i alle rifleøvelser	7.1.1
Anvisning av treff 300 m – papirskiver	7.7
Avtrekksvekt – 300 m standardrifle	7.4.2.4.1
Avtrekksvekt – 300 m standardrifle / 10 m luftrifle	7.4.2.2
Begrense eller hindre bevegelighet	7.4.7.10.2
Bekledning under jakken og buksen	7.4.7.10.1
Beskrivelse av riflebekledning	7.4.6.2
Blender/skylapp – På baksiktet	7.4.1.3.4
Bytte rifle – 300 m standardrifle	7.4.2.4.3
Dømming – Anvisning av treff 300 m	7.7
Elektroniske avtrekk	7.4.1.4
Fjerne 300 m standardrifle fra standplass	7.4.2.4.2
Flere enn en rifle eller deler – 50 m rifle / 300 m rifle	7.4.3.4
Forsterkninger	7.4.7.8.2.3
Forsterkninger – Tabell	7.4.6.4.1.1
Generelt	7.1
Høyrehendt skytter – Venstrehendt skytter	7.1.3
Håndhulle – 300 m standardrifle / 10 m luftrifle	7.4.2.2
Håndhulle – 50 m rifle / 300 m rifle	7.4.3.3
Håndstøtte – 300 m standardrifle / 10 m luftrifle	7.4.2.2
Håndstøtte – 300 m standardrifle / 10 m luftrifle	7.4.2.2.2
Innretninger i løpet / løpsforlengere	7.4.1.2
Kikkerter	7.4.1.3.1
Kikkerter	7.4.7.11.1
Kjennskap til reglene	7.1.2
Knepølle	7.4.7.11.4
Knestående	7.5.1.3
Kolbekappe – 50 m rifle / 300 m rifle	7.4.3.2
Kolbekappe – Regulering på 300 m standardrifle / 10 m luftrifle	7.4.2.1
Kontroll av utstyret en gang for alle	7.4.6.1
Kontroll etter konkurransen / kvalifisering	7.4.6.4.2.5
Korrigerende briller	7.4.1.3.2
Korrigerende linser	7.4.1.3.1
Krav til 300 m standardrifle / 10 m luftrifle	7.4.2
Krav til alle rifler	7.4.1
Krav til baner og skiver	7.3
Krok – 50 m rifle / 300 m rifle	7.4.3.2
Kvinneøvelser	7.1.4



Lengden på luftriflesystemet –10 m luftrifle	7.4.2.5.2
Libelle – 300 m standardrifle / 10 m luftrifle	7.4.2.2
Liggende	7.5.1.1
Linser	7.4.1.3.3
Lysfiltre	7.4.1.3.3
Løp	7.4.1.2
Løpslengde – 300 m standardrifle	7.4.2.4.4
Løpslengde – 300 m standardrifle	7.4.2.4.4
Manipulering av stoffet etter kontroll	7.4.6.2.1.3
Manipulering av stoffet før eller under oppfølgingskontroller	7.4.6.4.2.6
Mannsøvelser	7.1.4
Materiale i skytejakker, skytebukser, skytehansker	7.4.6.2
Materiale som gir forbedret grep – 300 m standardrifle / 10 m luftrifle	7.4.2.2.1
Merking av skytebekledning som tre ganger er underkjent av utstyrskontrollen	7.4.6.2.1
Midlertidig endring av bekledning	7.4.6.2.1.2
Munningsbrems	7.4.1.2.1
Måleinstrumenter	7.4.6.4
Oppfølgingskontroller / kvalifisering	7.4.6.4.2.4
Organisering av øvelser	7.6.1
Pause mellom stillinger – Rifle 3x40	7.6.3.2
Perforering av løp / løpsforlengere	7.4.1.2
Permanent endring av bekledning	7.4.6.2.1
Permanent endring av bekledning	7.4.6.2.1.2
Pistolgrep	7.4.1.1
Programmer, prosedyrer og konkurranseregler	7.5
Påbygging av skjettet 300 m standardrifle og 10 m luftrifle	7.4.2.2
Regler for bekledning	7.4.6
Rekyldempere	7.4.1.2.1
Remmer	7.4.1.4.5
Reserveplagg	7.4.6.2.1.1
Rifle 3x40	7.6.3
Riflemål – 300 m standardrifle / 10 m luftrifle	7.4.2.7
Rifleøvelser – Jfr. Tabell for rifleøvelser 7.8	7.8
Sikkerhet	7.2
Sikte med venstre øye – Skyte fra høyre skulder / og omvendt	7.4.1.3.5
Sikter	7.4.1.3
Sikter – Linser, system av linser, lysfiltre	7.4.1.3.3
Skyte fra venstre – Sikte fra høyre / og omvendt	7.4.1.3.5
Skytebekledning – Tillatte underkjennelser av utstyrskontrollen	7.4.6.2.1
Skytebukser	7.4.7.8
Skytebukser – Belte	7.4.7.8.1
Skytebukser – Belte: støtte for arm eller albue	7.4.7.8.1
Skytebukser – Bukseseler	7.4.7.8.1
Skytebukser – Forsterkninger	7.4.7.8.2.3
Skytebukser – Henge løst rundt bena	7.4.7.8.1
Skytebukser – Linning: bredde, lukkeinnretninger	7.4.7.8.1



Skytebukser – Lukkeinnretninger	7.4.7.8.2
Skytebukser – Lukkeinnretninger: bukseben	7.4.7.8.2.2
Skytebukser – Lukkeinnretninger: gylf	7.4.7.8.2.1
Skytebukser – Overkanten av buksene	7.4.7.8.1
Skytebukser – Snorer, glidelåser, festeinnretning	7.4.7.8.1
Skytebukser – Tegning	7.4.7.8.2.4
Skytebukser – Tykkelse	7.4.7.8.1
Skytehansker	7.4.7.9
Skytehansker – Lukking	7.4.7.9.2
Skytehansker – Tykkelse	7.4.7.9.1
Skytejakke	7.4.7
Skytejakke – Bolen , ermer, lengde	7.4.7.1
Skytejakke – Bruk av klebrig materiale, flytende, etc	7.4.7.6
Skytejakke – Ermets plassering	7.4.7.5
Skytejakke – Feste for remmen	7.4.7.7.3
Skytejakke – Forsterkninger	7.4.7.7
Skytejakke – Forsterkninger: albuene	7.4.7.7.2
Skytejakke – Forsterkninger: maksimal tykkelse	7.4.7.7.1
Skytejakke – Forsterkninger: når kolbekappen hviler mot skulderen	7.4.7.7.4
Skytejakke – Konstruksjon av ryggstykket	7.4.7.4
Skytejakke – Kunstig støtte; stropper, lisser, sømmer, etc.	7.4.7.3
Skytejakke – Lomme	7.4.7.7.5
Skytejakke – Lommens størrelse	7.4.7.7.6
Skytejakke – Lukking: ikke justerbare	7.4.7.2
Skytejakke – Løst materiale i området rundt skulderputen	7.4.7.3
Skytejakke – Overlapping, henge løst	7.4.7.2
Skytejakke – Rubbing	7.4.7.6
Skytejakke – Tegning	7.4.7.7.7
Skytekoffert / skytebag	7.4.7.11.3
Skytesko	7.4.6.3
Skytesko – Materialet i overlæret	7.4.6.3.1
Skytesko – Høyde	7.4.6.3.3
Skytesko – Materialet i sålen	7.4.6.3.2
Skytesko – Samme par	7.4.6.3.4
Skytesko – Tegning og tabell	7.4.6.3.4.1
Skytterens undertøy	7.4.7.10
Stillinger	7.5.1
Stivhet	7.4.6.4.2
Støtter – Riflestøtter	7.4.7.11.2
Stående	7.5.1.2
Tabell for riflespesifikasjoner – 300 m standardrifle / 10 m luftrifle	7.4.2.6
Tilbehør	7.4.7.11
Tommelfingerhull – 300 m standardrifle / 10 m luftrifle	7.4.2.2
Trestillingsøvelser – Skyterekkefølge	7.6.2
Tykkelse	7.4.6.4.1
Tykkelse – Tabell	7.4.6.4.1.1
Utstyr og ammunisjon	7.4



Utvendige vektor – 300 m standardrifle / 10 m luftrifle	7.4.2.3
Venstrehendt skytter – Høyrehendt skytter	7.1.3