



Nye regler gjeldende fra 2014

Oppdatering for rifledommere - egenstudium

Norges Skytterforbund

nsf/ej/0414





Hvordan gjennomføre kurset

- ✓ **Alle dommere oppfordres til å gjennomgå selvstudiet for «ISSFs Tekniske Regler» før selvstudiet for den enkelte gren gjennomføres.**
- ✓ **Oppdateringen kan gjennomføres av enkeltdommere alene, det oppfordres likevel til gruppearbeid.**
- ✓ **Presentasjonene er delt for hver gren.**
- ✓ **Tekniske regler gjelder for alle grener og må gjennomgås av alle nasjonale dommere.**
- ✓ **Du trenger å ha både det nye og det gamle reglementet for hånden.**
- ✓ **Les den nye regelen og finn ut hva som er endret ved å se i forrige utgave av reglementet.**





Hvordan gjennomføre kurset

- ✓ **Punkter som har fått endret betydning er tatt med i denne presentasjonen.**
- ✓ **Punkter som er fjernet i den nye regelversjonen er nødvendigvis ikke tatt med i denne presentasjonen.**
- ✓ **Eventuelle nasjonale endringer er ikke del av denne presentasjonen.**
- ✓ **Dersom man etter selvstudiet sitter med ubesvarte spørsmål om reglene, anbefales det at man tar kontakt med en av NSF's dommerinstruktører.**
- ✓ **Kontaktinfo for dommerinstruktører finnes på forbundets hjemmeside www.skyting.no**
- ✓ **LYKKE TIL !**





Generelle nyheter

- ✓ **ISSF vedtok endringene i november 2013.**
- ✓ **Endringene fikk umiddelbar virkning internasjonalt.**
- ✓ **Av viktige og/eller prinsipielle endringer kan nevnes:**
 - ✓ **«Frivillig» utstyrskontroll.**
 - ✓ **Justerte finaleregler.**
 - ✓ **ISSF Dress Code er del av regelverket.**
- ✓ **Andre/mindre endringer.**
 - ✓ **Justert eller endret tekst i enkeltpunkter.**
 - ✓ **Prikkpunkter erstattet med bokstavpunkter.**
 - ✓ **Redaksjonelle endringer.**





Rifleregler

7.4.1

Krav til alle rifler.

7.4.1.1

Kun enkeltskudds rifler som må lades manuelt for hvert skudd er tillatt. I 300 m øvelser kan rifler som er lovlig for bruk i CISM benyttes, hvis den er kontrollert av utstyrskontrollen før konkurransen.

7.4.2.6.c

Ny. Utstyr eller vekter som stikker fram, eller ut langs siden av den nedre delen av kolbekappen er forbudt.





Rifleregler

7.4.5

Ny figur.

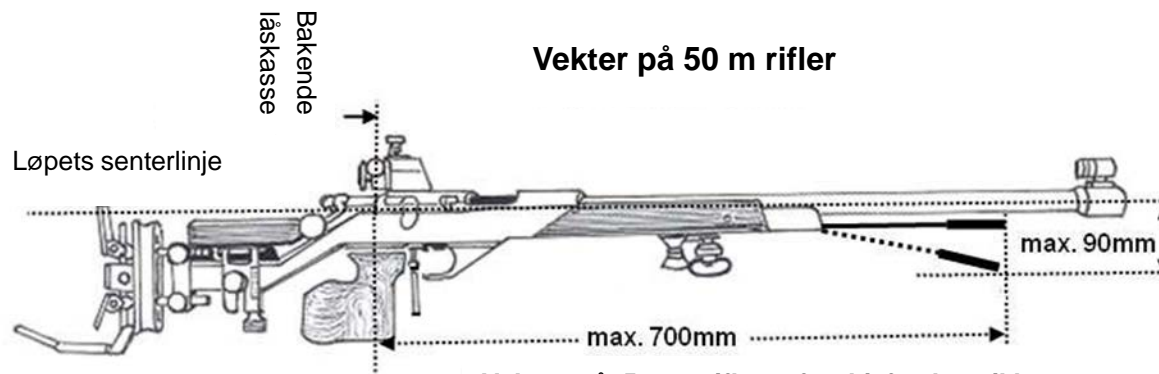

Vekter på 50 m riflens forskjefte kan ikke stikke lenger ned enn 90 mm under løpets senterlinje, og ikke lenger fram enn 700 mm fra bakenden av låskassen.





Rifleregler

7.4.5.2 Presisering. «..., kun i stående stilling.»

7.4.5.3 Ny. Ingen del av pistolgrepet må forlenges eller konstrueres på en slik måte at det berører eller støtter håndens bakside.

Tidligere punkt 7.5.1.2 som omhandlet «en gang for alle» bekledningskontroll er tatt ut av de nye regelverket.

7.5.1.1 Ny ordlyd. Jakker, bukser og hansker skal være laget av fleksible materialer som ikke endrer fysiske egenskaper i særlig grad.

7.5.1.2 Skytejakker og skytebukser som benyttes i rifleøvelser skal være påsatt et segl med unikt serienummer. forts.





Rifleregler

7.5.1.2

Har de ikke slikt segl må de framlegges for utstyrskontrollen for å få påsatt segl (godkjent) og bli registrert i ISSFs database. Skyttere som har flere enn ett plagg av hvert, som er tidligere godkjent og påsatt segl, må meddele ISSFs utstyrskontroll hvilke plagg som skal brukes i framtiden, slik at kun ett plagg av hvert har gyldig segl. Dersom det gjøres endringer på allerede godkjente plagg, eller det er plagg som mangler segl, må disse forelegges utstyrskontrollen for ny godkjenning og nytt segl. I en etterkontroll skal det registrerte serienummeret bekreftes.





Rifleregler

7.5.1.3

Nytt tillegg. Sandaler er forbudt.

7.5.1.4

Skytterne må selv forsikre seg om at bekleddingen de benytter er i samsvar med reglene. Utstyrskontrollen skal holde åpent for frivillige kontroller. Det oppfordres til at skytterne forelegger utstyret for kontroll. De må selv ta høyde for endringer i målene ved temperaturendringer, fuktighet eller andre klimatiske forhold.

7.5.1.5

Oppfølgingskontroller av alt rifleutstyr gjennomføres etter eliminasjons- og kvalifiseringskonkurranser for å sørge for at det er i samsvar med reglene.





Rifleregler

7.5.3.2

Presisering. Om fleksibilitet i hele skosålen.

7.5.4.5

Under albuen på støttearmen skal det være en sømfri sone på sidestykket på skytejakken som strekker seg fra et punkt 70 mm over til 20 mm under spissen av albuen. Dette skal kontrolleres mens skytteren holder rifla i stående stilling.

